



ІНСТРУКЦІЯ З ЕКСПЛУАТАЦІЇ



A-21

АВТОМОБІЛЬНА ОХОРОННА
СИСТЕМА

CYCLONE
DIGITAL TECHNOLOGY LEADER

ЗМІСТ

Можливості системи	5
Комплектація	6
Односторонній брелок	6
Керування системою	7
Постановка на охорону	7
Постановка на охорону без сигналів сирени.....	7
Відключення датчика удару в режимі охорони.....	7
Відключення датчика удару та кінцевих вимикачів в режимі охорони.....	7
Зняття з охорони.....	7
Зняття з охорони без сигналів	8
Режим «Паніка».....	8
Режим «Пошук».....	8
Пасивна постановка системи на охорону (Перемичка J1).....	8
Зняття системи з охорони без брелока.....	8
Сервісний режим VALET	9
Вмикання режиму VALET	9
Вимкнення режиму VALET.....	9
Індикація стану системи	9
Сигнали при постановці на охорону.....	9
Сигнали при знятті з охорони.....	9
Захист автомобіля	10
Захист автомобіля в режимі охорони.....	10
Захист автомобіля в режимі охорони при працюючому двигуні в режимі турботаймера.....	10
Режим ANTIHIJACK.....	10
Вмикання режиму ANTIHIJACK за допомоги брелока (функція F13).....	10
Вмикання режиму ANTIHIJACK при відкритті дверей (функція F14).....	11
Вмикання режиму ANTIHIJACK по запалюванню (функція F12).....	11
Відключення режиму ANTIHIJACK.....	11
Додаткові сервісні функції системи	12
Керування замками дверей при вмиканні або вимиканні запалювання (функція F8).....	12
Індикація відкритих дверей (функція F16).....	12
Дистанційне відкриття багажника (Канал CH1).....	12
Дистанційне керування додатковими пристроями (Канал CH2 / функція F7).....	12
Активізація каналу на 30 секунд при знятті системи з охорони («ввічливе підсвічування»).....	12
Режим "Турботаймер".....	13

Дистанційне керування додатковими пристроями (Канал СНЗ / функція F5).....	13
Автоматичне закриття вікон	13
Активізація каналу з брелока	13

Програмування системи 14

Програмування персонального коду відключення системи	14
Програмування брелоків	14
Програмування функцій системи.....	15
Повернення до заводських налаштувань.....	15
Таблиця програмування функцій системи.....	16
Програмування за допомогою перемичок.....	16

Встановлення системи 17

Блок керування.....	17
Кінцевий вимикач капота / багажника.....	17
Кнопка VALET.....	17
Світлодіодний індикатор	17
Датчик удару.....	17
Підключення дротів.....	18
Дроти керування приводами центрального замка.....	20
Схема під'єднання системи.....	22

Можливості системи

- Унікальна система динамічного кодування сигналу
- Можливість запису до 4 брелоків передавачів в пам'ять системи
- Вбудоване реле керування габаритними вогнями
- Вбудовані реле керування замками дверей з програмованими режимами роботи
- Незалежна пам'ять стану системи
- Безшумна постановка / зняття з охорони
- Обхід несправної зони при постановці на охорону
- Оперативне відключення з брелока датчика
- Вмикання режиму тривоги при відключенні і вмиканні живлення в режимі охорони
- Дистанційне відключення режиму тривоги без зняття системи з охорони
- Пам'ять спрацювань
- Звукове та світлове попередження про спрацювання системи
- Дистанційне керування режимом «Паніка»
- Режим пошуку автомобіля на стоянці
- Дистанційне керування центральним замком автомобіля при ввімкненому запалюванні і в режимі VALET
- Програмований персональний код для зняття з охорони
- Затримка опитування кінцевих вимикачів дверей при постановці системи на охорону
- Пасивна постановка на охорону
- Автоматичне повернення в режим охорони
- Керування центральним замком при вмиканні / вимиканні запалювання
- Програмований час імпульсу для відкриття замків дверей
- Додатковий канал СН1 для реалізації дистанційного відкриття багажника
- Додатковий канал СН2: вихід для реалізації режиму «ввічливе підсвічування», режиму «ТУРБОТАЙМЕР»
- Додатковий канал СН3: закриття вікон при постановці на охорону, активації режиму «клямка»
- Режим захисту від насильницького викрадення (ANTIHIJACK)
- Повернення до заводських налаштувань

Комплектація

- Блок керування
- Два односторонніх брелока керування
- Дворівневий датчик удару
- Світлодіодний індикатор
- Сервісна кнопка VALET
- Комплект дротів з запобіжниками
- Додаткове реле з колодкою



Виробник залишає за собою право вносити зміни в конструкцію і характеристики системи без попереднього повідомлення !!!

Односторонній брелок



Керування системою

Постановка на охорону

Для постановки на охорону натисніть кнопку 1. Система стане на охорону, сирена подасть один короткий сигнал, габаритні вогні блимнуть один раз. Світлодіодний індикатор почне блимати.



Якщо при постановці на охорону не були до кінця закриті одна або кілька дверей, капот або багажник, система сповістить про це 3 сигналами sireни і габаритних вогнів.

Постановка на охорону без сигналів sireни

Для постановки на охорону без звукових сигналів коротко натисніть кнопку 3, а потім кнопку 1. При цьому система стане на охорону, сирена не подасть звуковий сигнал, габаритні вогні блимнуть один раз. Світлодіодний індикатор почне блимати.

Відключення датчика удару в режимі охорони

Для відключення датчика удару в режимі охорони, натисніть кнопку 1, система встане на охорону, протягом 2 секунд натисніть кнопку 3, сирена подасть один довгий сигнал, датчик удару буде вимкнено на один цикл охорони.

Відключення датчика удару та кінцевих вимикачів в режимі охорони

Для відключення датчика удару, а також вимикання контролю дверей та капоту/багажника в режимі охорони, натисніть кнопку 1, система встане на охорону, протягом 2 секунд натисніть кнопку 3, сирена подасть один довгий сигнал, датчик удару та всі кінцеві вимикачі будуть вимкнуті на один цикл охорони. При відкритті дверей або капоту/багажника, або при сильному ударі, система не буде вмикати режим тривоги. Режим тривоги буде активований лише при вмиканні запалювання.

Зняття з охорони

Для зняття з охорони натисніть кнопку 2. Система зніметься з охорони, сирена подасть 2 коротких сигнали, габаритні вогні блимнуть два рази, світлодіодний індикатор згасне.

Якщо активована функція F1 (Автоматичне повернення на охорону), то при знятті з охорони світлодіодний індикатор почне часто блимати, вказуючи на те, що через 30 секунд, якщо не буде відкрита одна з дверей,

система ввімкне режим охорони. Якщо протягом 30 секунд після зняття з охорони, буде відкрита одна з дверей, режим постановки на охорону буде відключений на один цикл.

Зняття з охорони без сигналів

Для зняття з охорони без звукових сигналів натисніть кнопку 3, а потім 2. При цьому система зніметься з охорони, сирена не подасть звуковий сигнал, габаритні вогні блимнуть два рази.

Режим «Пошук»

Для вмикання режиму «Пошук» натисніть кнопку 1 брелока, коли система знаходиться на охороні. Сирена і габаритні вогні подадуть 6 сигналів.

Режим «Паніка»

Для вмикання режиму «Паніка» натисніть та утримуйте кнопку 1 брелока. Сирена спрацює, габаритні вогні будуть блимати. Для вимикання режиму «Паніка» натисніть будь-яку кнопку на брелоці.

Пасивна постановка системи на охорону (перемичка J1)

Система автоматично стане на охорону (перемичку J1 встановлено) через 30 секунд після вимикання запалення і закриття останньої двері.

Після закриття останньої двері через 30 секунд система ввімкне режим охорони. При цьому сирена подасть один короткий звуковий сигнал, габаритні вогні блимнуть один раз.

Якщо функція F2 (Замикання дверей при пасивній постановці на охорону) активована, то при постановці на охорону двері будуть зачинені).

Зняття системи з охорони без брелока

Система може бути знята з охорони без використання брелока. Ця функція передбачена на той випадок, якщо брелок загублений або несправний.

Для відключення системи без брелока:

- Відкрийте двері автомобіля (спрацює сигналізація)
- Увімкніть запалювання
- Натисніть кнопку VALET кількість разів відповідно цифрі персонального коду (**заводські налаштування - 1**).
- Якщо персональний код вірний, система вимкне режим тривоги.
- Якщо персональний код введено невірно, вимкніть та ввімкніть запалювання, та введіть персональний код ще раз.

Сервісний режим VALET



Активація сервісного режиму VALET тимчасово відключає всі функції охорони системи, за винятком функції дистанційного керування замиканням і відмиканням замків дверей автомобіля. Даний режим дозволяє передавати брелоки системи співробітнику парковки або механіку станції технічного обслуговування.

Вмикання режиму VALET

Для вмикання режиму VALET ввімкніть запалювання, натисніть та утримуйте кнопку VALET протягом 5 секунд, світлодіодний індикатор буде світитися постійно.

Вимкнення режиму VALET

Для вимкнення режиму VALET ввімкніть запалювання, натисніть та утримуйте кнопку VALET протягом 5 секунд, світлодіодний індикатор погасне, вказуючи, що система вийшла з режиму VALET.

Індикація стану системи

Сигнали при постановці на охорону

При стандартній постановці системи на охорону, сирена подасть один сигнал, габаритні вогні блимнуть один раз.

Якщо при постановці на охорону не були закриті двері, капот або багажник сирена подасть 3 сигнали.

Сигнали при знятті з охорони

При стандартному знятті системи з охорони, сирена подасть два сигнали, габаритні вогні блимнуть два рази.

Якщо в режимі охорони система спрацьовувала, то при знятті з охорони сирена подасть 4 сигнали, габаритні вогні блимнуть 4 рази.

Захист автомобіля

Захист автомобіля в режимі охорони

При постановці на охорону система вмикає блокування ланцюгів запуску і роботи двигуна, бере під охорону всі зони захисту (кінцеві вимикачі всіх дверей, капота / багажника, датчик удару). Відкриття капота / багажника, дверей автомобіля або спрацювання основної зони датчиків призводить до негайного спрацювання системи і вмикання режиму тривоги. Протягом 30 секунд буде працювати сирена, габаритні вогні автомобіля будуть мигати. Після цього звучання сирени і блимання габаритних вогнів припиняться і система повернеться в режим охорони.

Коли система на охороні, будь-який сильний удар по кузову або склу автомобіля призведе до спрацювання датчика удару і вмикання сигналізації. Більш слабкі удари приведуть до спрацювання зони попередження датчика удару, після чого сирена подасть 5 коротких сигналів, габаритні вогні будуть блимати.

Захист автомобіля в режимі охорони при працюючому двигуні в режимі турботаймера

Відкриття капота, багажника або дверей автомобіля призведе до негайного спрацювання системи і вмикання режиму тривоги. Ввімкнуться блокування ланцюгів запуску і роботи двигуна. Двигун буде вимкнено. Протягом 30 секунд буде працювати сирена, габаритні вогні автомобіля будуть мигати. Після цього звучання сирени і миготіння габаритних вогнів припиняться, система повернеться в режим охорони.

Режим ANTIHJACK



Дана система дозволяє використовувати три варіанти активації режиму ANTIHJACK. Цей режим використовується для запобігання розбійного викрадення автомобіля.

При активації режиму ANTIHJACK габаритні вогні блимнуть два рази, почнеться відлік 30 секунд.

Через 30 секунд після активації режиму ANTIHJACK світлодіодний індикатор та габаритні вогні почнуть швидко блимати, сирена почне подавати короткі сигнали протягом 15 секунд.

Через 15 секунд система ввімкне режим тривоги.

Вмикання режиму ANTIHJACK за допомогою брелока (функція F13)

Для вмикання режиму ANTIHJACK при ввімкнутому запалюванні одночасно натисніть та утримуйте кнопки 1 та 3.

Вмикання режиму ANTIHIJACK при відкритті дверей (функція F14)

Для вмикання режиму ANTIHIJACK відкрийте та закрийте двері (**синьо-білий дріт**). Даний режим вимкнено за умовчужанням. Для використання даної функції активуйте функцію F14.

Вмикання режиму ANTIHIJACK по запалюванню (функція F12)

Для вмикання режиму ANTIHIJACK увімкніть запалювання. Даний режим вимкнено за умовчужанням. Для використання даної функції активуйте функцію F12.

Відключення режиму ANTIHIJACK

Відключення режиму ANTIHIJACK протягом 30 секунд після його активації можливо натисканням кнопки 2 на брелоці.

Відключення режиму ANTIHIJACK по закінченню 30 секунд (сигнали тривоги) можливий за допомоги аварійного вимкнення системи (без брелока).

Додаткові сервісні функції системи

Керування замками дверей при вмиканні або вимиканні запалювання (функція F8)

Система має можливість замикати двері автомобіля кожен раз через 10 секунд після вмикання запалювання (функція F8 активізована). Якщо будь-яка з дверей буде в цей момент відкрита, двері не замикаються.

При вимиканні запалення (функція F8 активізована) двері автомобіля автоматично відмикаються.

Індикація відкритих дверей (функція F16)

Система має можливість попереджати миготінням габаритних вогнів протягом 10 секунд якщо при вимкненому режимі охорони відкрита одна з дверей (функція F16 активізована).

Дистанційне відкриття багажника (Канал CH1)



Система має додатковий вихід CH1 (сірий дріт) для дистанційного відкриття багажника автомобіля.

Для дистанційного відкриття багажника натисніть і утримуйте протягом 2 секунд кнопку 2 брелока 2. Система буде знята з охорони, багажник відкриється (при підключенні додаткових пристроїв).

Дистанційне керування додатковими пристроями (Канал CH2 / функція F7)

Система має додатковий вихід CH2 (чорно-білий дріт) для керування різними додатковими пристроями, що підключаються до системи. Даний канал використовується для:

- Активізації каналу на 30 секунд при знятті системи з охорони («Ввічливе підсвічування»)
- Активації режиму турботаймера

Активізація каналу на 30 секунд при знятті системи з охорони («ввічливе підсвічування»)

Для реалізації режиму «Ввічливе підсвічування» на 30 секунд зніміть систему з охорони. При цьому система зніметься з охорони і ввімкнеться підсвічування всередині салону (функція F7/1 запрограмована). При ввімкненні запалювання підсвічування автоматично вимкнеться, не чекаючи закінчення 30 секунд.

Режим “Турботаймер”

Після активного керування автомобілем з турбокомпресором, перед зупинкою двигуна та постановкою системи на охорону рекомендовано охолоджувати турбіну. Режим «Турботаймер» дозволяє поставити систему на охорону, не дочекаючись охолодження турбіни.

Даний режим активується автоматично (функція F7/2 запрограмована та виконане підключення відповідних дротів системи до автомобіля).

На парковці при працюючому двигуні увімкніть стоянкове гальмо та вимкніть запалювання, двигун продовжить роботу на час, запрограмований функцією F17 (час турботаймера - 60 або 120 сек). Вийдіть з авто та увімкніть режим охорони.

Датчик удару в даному режимі не працює. Спроба відкрити двері або капот / багажник призведе до спрацювання тривоги, двигун буде заблоковано.

Дистанційне керування додатковими пристроями (Канал СНЗ / функція F6)

Система має додатковий вихід СНЗ (коричнево-білий дріт) для керування різними додатковими пристроями, що підключаються до системи.

Даний канал використовується для:

- Активізації каналу на 30 секунд при постановці системи на охорону («закриття вікон при постановці на охорону»)
- Активізації каналу з брелока

Автоматичне закриття вікон

Кожен раз при постановці системи на охорону вікна автомобіля будуть закриватися автоматично (функція F6/1 запрограмована та виконане підключення відповідних дротів системи до автомобіля). Канал працює протягом 30 секунд

Активізація каналу з брелока

Для керування додатковими пристроями з брелока (функція F6/2 запрограмована) натисніть та утримуйте кнопку 3 на брелоці не менше 3 секунд. Канал буде активованим стільки, скільки утримується кнопка 3 на брелоці.

Програмування системи

Програмування персонального коду відключення системи

Секретний код складається з одного числа.

Заводські налаштування - 1

Для програмування персонального коду проведіть наступні операції:

- Увімкніть запалювання і натисніть та утримуйте кнопку ВАЛЕТ протягом 5 секунд (система увійде в режим ВАЛЕТ)
- Вимкніть запалювання
- Ввімкніть та вимкніть запалювання 3 рази та залиште його в положенні ВИМК. Сирена подасть один сигнал.
- Натисніть кнопку ВАЛЕТ відповідно до бажаного значення (від 1 до 9), при кожному натисканні сирена подаватиме короткі сигнали.
- Якщо протягом 2 секунд не буде виконано ніяких дій, система вийде з режиму програмування коду. Новий код буде збережено.

Якщо Ви забули новий код, у Вас є можливість скинути код на заводський. Для цього:

- Увімкніть запалювання
- Відкрийте двері
- Натисніть кнопку ВАЛЕТ три рази та утримуйте її протягом 10 секунд підчас останнього натискання.
- Через 10 секунд сирена подасть два коротких сигнали, а заводські налаштування коду будуть «1»

Програмування брелоків

Система підтримує в пам'яті до чотирьох кодів брелоків незалежно від того, чотири різних брелока або один і той же брелок записується в систему 4 рази.

Для програмування брелоків проведіть наступні операції:

- Увімкніть запалювання
- Протягом 3 секунд після вмикання запалювання натисніть кнопку ВАЛЕТ 4 рази. Сирена подасть 4 сигнали.
- Натисніть будь-яку кнопку на першому брелоці. Сирена подасть один сигнал
- Натисніть будь-яку кнопку на другому брелоці. Сирена подасть два сигнали
- Продовжить дію для наступних брелоків. Сирена буде подавати 3 та 4 сигнали відповідно
- Для виходу з режиму програмування брелоків вимкніть запалювання. Сирена подасть 2 довгих сигнали.

Програмування функцій системи

Для програмування функцій системи проведіть наступні операції:

- Увімкніть запалювання
- Протягом 5 секунд після вмикання запалювання натисніть та утримуйте кнопку ВАЛЕТ. Система увійде в режим ВАЛЕТ, світлодіодний індикатор буде світитися постійно
- Натисніть кнопку ВАЛЕТ 3 рази. Сирена подасть один довгий сигнал. Система ввійде в режим програмування функцій
- Для переходу до необхідної програмованої функції натисніть кнопку VALET необхідну кількість разів. Сирена подасть відповідну кількість сигналів
- Для визначення значення функції використовуйте кнопки 1 і 2.

Коротке натискання на кнопку 1	- 1 значення
Коротке натискання на кнопку 2	- 2 значення
- Для переходу до наступних функцій знову натисніть кнопку VALET необхідну кількість разів
- Для виходу з режиму програмування вимкніть запалювання. Сирена подасть 3 сигнали.

Сигнали сирени для визначення номера функцій

F1 - один короткий сигнал, **F3** - три короткі сигнали, **F5** - один довгий сигнал, **F7** - один довгий та два коротких сигнали, **F10** - два довгих сигнали, **F13** - два довгих та три коротких сигнали

Повернення до заводських налаштувань



Для повернення функцій системи до заводських налаштувань проведіть наступні операції:

- Увімкніть запалювання
- Протягом 5 секунд після вмикання запалювання натисніть та утримуйте кнопку ВАЛЕТ. Система увійде в режим ВАЛЕТ, світлодіодний індикатор буде світитися постійно
- Натисніть кнопку ВАЛЕТ 3 рази. Сирена подасть 3 сигнали
- Натисніть та утримуйте протягом 5 секунд кнопку 3 брелока. Сирена та габаритні вогні подадуть по 6 сигналів. Система повернеться до заводських налаштувань.
- Для виходу з режиму вимкніть запалювання. Сирена подасть 3 сигнали.

Таблиця програмування функцій системи

Функції	Стан функції	
	1 сигнал	2 сигнали
Сирена		
F1: Автоматичне повернення на охорону	Так	Ні
F2: Замикання дверей при пасивній постановці на охорону	Так	Ні
F3: Затримка опитування кінцевих вимикачів дверей	15 сек	Вимк
F4: Сигнали сирени при постановці / знятті з охорони	Так	Ні
F5:	Не використовується	
F6: Канал СНЗ	Закриття вікон	Клямка
F7: Канал СН2	Ввічливе підсвічування	Турботаймер
F8: Керування центральним замком по запалюванню	Так	Ні
F9: Датчик удару	2 зони	Тільки зона попередження
F10: Імпульс керування ЦЗ при постановці на охорону	Один	Два
F11: Імпульс керування ЦЗ при знятті з охорони	Один	Два
F12: Активація функції АНТИНІАСК по запалюванню	Так	Ні
F13: Активація функції АНТИНІАСК з брелоку	Так	Ні
F14: Активація функції АНТИНІАСК по двері	Так	Ні
F15: Звукове підтвердження активації функції АНТИНІАСК	Так	Ні
F16: Індикація відкритих дверей	Так	Ні
F17: Час турботаймера	60 сек	120 сек
F18: Тип блокування двигуна	НР	НЗ

Програмування за допомогою перемичок

		
J1: Пасивна постановка на охорону	Так	Ні
J2: Тривалість імпульсу ЦЗ	0,5 сек	3,5 сек

 – Заводські налаштування

Встановлення системи

Блок керування

Необхідно вибрати в салоні автомобіля приховане місце подалі від електронних вузлів для встановлення блоку керування, закріпивши його за допомогою гвинтів, двостороннього скотчу або стяжок для кабелю. Розміщувати блок необхідно так, щоб виключити потрапляння крапель конденсату, який може стікати по дротах всередину корпусу.

Кінцевий вимикач капота / багажника

Кінцевий вимикач необхідно закріпити на металевій поверхні, з'єднаній з «корпусом» автомобіля. Необхідно виключити потрапляння на нього води, що може призвести до помилкових спрацювань сигналізації і передчасного виходу з ладу самого кінцевого вимикача.

Кнопка VALET

Встановіть кнопку «VALET» в прихованому для сторонніх осіб, але доступному водію місці. Дріт від кнопки по можливості укладіть таким чином, щоб вони не виділялися на фоні штатної електропроводки автомобіля.

Світлодіодний індикатор

У комплекті поставки сигналізації є світлодіодний індикатор. За бажанням користувача він може встановлюватися на видному місці на панелі приладів.

Датчик удару

Закріпіть датчик удару в салоні автомобіля, вибравши місце, де реакція на удари по корпусу автомобіля приблизно однакова з будь-якої його точки. Кріплення відбувається за допомогою гвинтів, двостороннього скотчу або стяжок для кабелю. При установці датчика необхідно забезпечити вільний доступ до потенціометра регулювання чутливості. Орієнтація датчика в просторі не має значення.

Налаштування датчика виконується поворотом гвинта потенціометра до отримання потрібних рівнів чутливості зон датчика. При слабкому ударі по корпусу автомобіля повинна спрацювати зона попередження (засвітиться зелений світлодіод), при сильному ударі - обидві зони (засвітяться обидва світлодіода). Під час налаштування датчика необхідно уникати ударів по склу. Щоб виключити помилкові спрацювання сигналізації встановлена чутливість датчика удару не повинна бути занадто високою.

Підключення дротів

Червоний дріт: захищений запобіжником 10А, постійне джерело живлення +12В.

Чорний дріт: вхід подачі живлення («корпус»), підключається до металевої деталі кузова.

Жовтий дріт: вхід для підключення дроту запалювання +12. Підключається до того дроту, який підключений до джерела живлення +12В, коли ключ повернути в замку запалювання в положення «запалювання» (живлення не повинно пропадати при повороті ключа в положення «стартер»).

Необхідно переконатися в тому, що на даний штатний дріт автомобіля не подається живлення +12 В при положенні ключа замка запалювання «вимкнено».

Помаранчевий дріт: вихід негативної полярності на реле блокування стартера (250mA). Використовується реле з нормально замкнутими контактами, або нормально розімкнутими контактами (програмується).

Схема підключення НЗ блокування



Схема підключення НР блокування



Білі дроти: вихід на габаритні вогні.

Синьо-білий дріт: вхід для підключення кінцевого вимикача дверей негативної полярності. Під'єднується до одного з штатних кінцевих вимикачів дверей автомобіля.

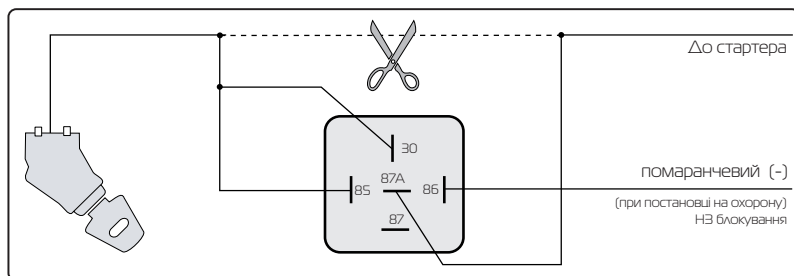
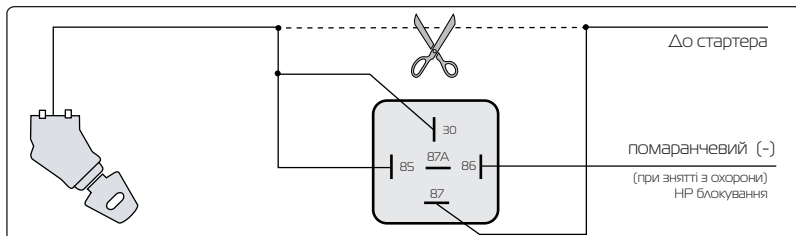
Зелений дріт: вхід для підключення кінцевого вимикача багажника / капота негативної полярності.

Фіолетовий дріт: вхід для підключення кінцевого вимикача дверей позитивної полярності. Під'єднується до одного з штатних кінцевих вимикачів дверей автомобіля.

Сірий дріт: канал CH1 вихід позитивної полярності (250 mA) для дистанційного відкриття багажника

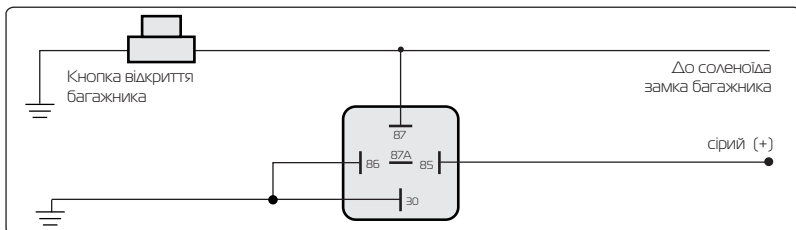

Чорно-білий дріт: вихід негативної полярності (250 mA) канал CH2

Схема підключення турботаймера



Схема підключення для активації функції «ввічливе підсвічування»



Коричнево-білий дріт: вихід негативної полярності (250 мА) канал СНЗ

Коричневий дріт: вихід на сирену (+12В). Під'єднується до червоного дроту сирени (чорний дріт сирени під'єднується до «корпусу» автомобіля).

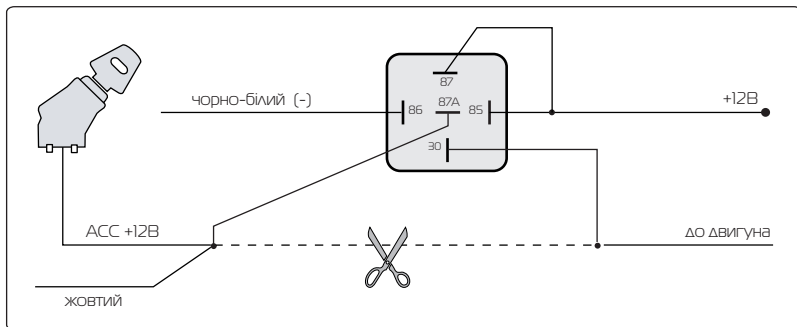
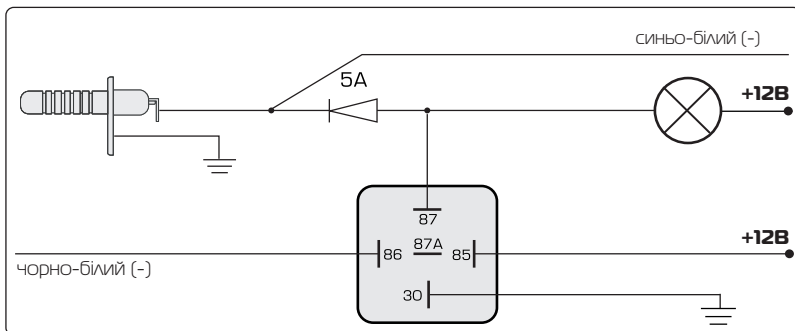
Дроти керування приводами центрального замка

Реле відмикання

Синьо-червоний: нормально замкнутий контакт реле.

Синій: захищений запобіжником 10А, загальний контакт реле.

Синьо-чорний: нормально розімкнутий контакт реле.

Реле замикання

Зелено-червоний: нормально замкнутий контакт реле.

Зелений: захищений запобіжником 10А, загальний контакт реле.

Зелено-чорний: нормально розімкнутий контакт реле

Схема підключення ЦЗ до двопроводних приводів



Схема підключення ЦЗ до приводів з негативною або позитивною полярністю



Схема підключення до пневматичної системи запирання

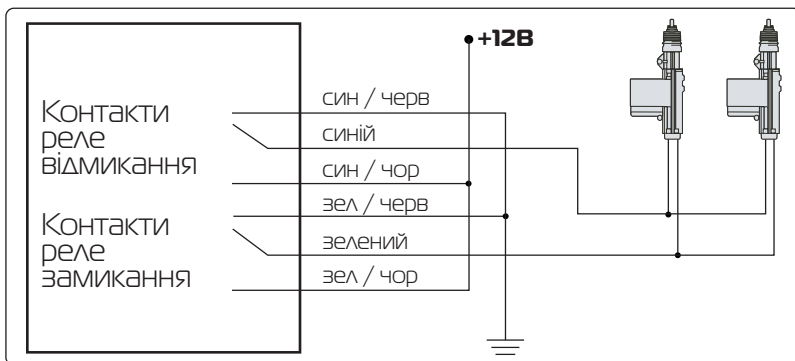

Схема під'єднання системи



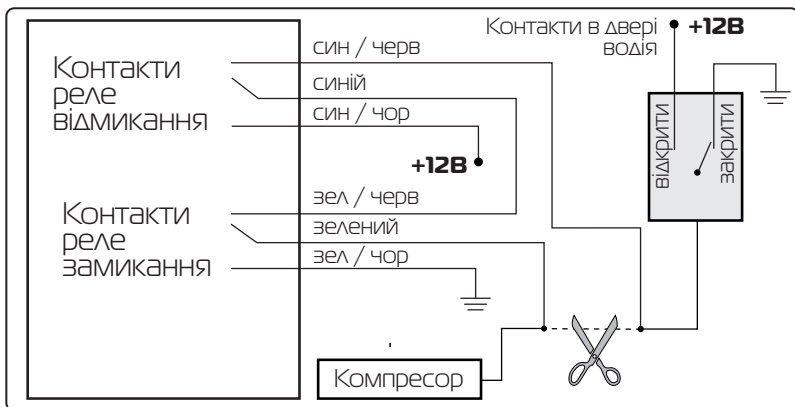
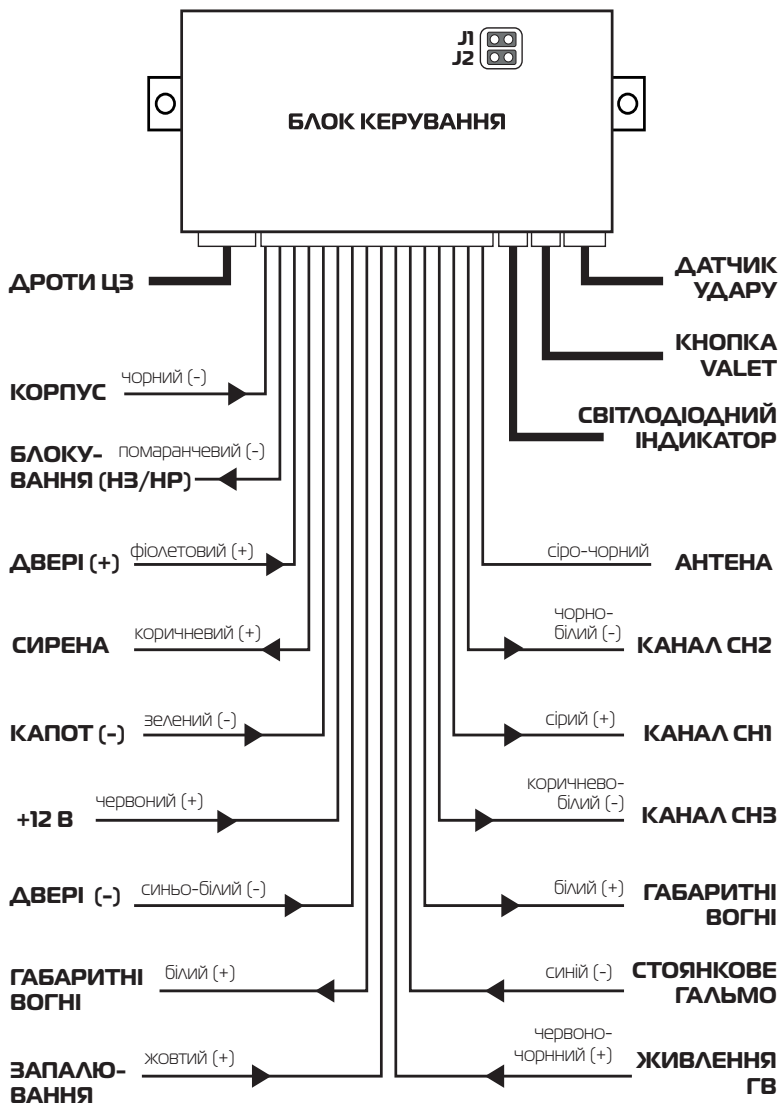

CYCLONE